



Getynd

La barre à rideaux « décor » personnalisée :
sur-mesure, pratique et de qualité supérieure

Dossier de presse - Avril 2020

Sommaire

- 02 Getynd lance la première barre à rideaux entièrement personnalisable
- 03 Matières haut de gamme et épaisseur supérieure, pour une qualité garantie
- 04 Qu'importe la longueur de la tringle et sa distance de transport... le conditionnement se fait pratique !
- 05 Les collections Getynd : diversité et raffinement pour personnaliser sa décoration
- 15 Qui est le créateur de Getynd ?
- 16 Renseignements pratiques (prix, expédition...)

Contact Presse :

Agence FP&A - Adeline Vallet
01 30 09 67 04 - 06 68 41 56 56
adeline@fpa.fr

Getynd lance la première barre à rideaux **entièrement personnalisable**

La tringle à rideau est un élément de décoration à part entière. Tous les intérieurs méritent d'être sublimes par une barre à rideau esthétique, qui renforce une unité de style ou à l'inverse décale une décoration via un élément différenciant. Bien plus qu'un simple support pour rideaux, la tringle les met véritablement en valeur.

Aujourd'hui, nous souhaitons tous évoluer dans un univers qui nous ressemble, c'est pourquoi la personnalisation est essentielle. Il n'est plus question de se contenter d'adopter une barre standard, ou avec un simple embout décoratif, alors qu'on aimerait avoir un intérieur unique, à son image.

S'inscrivant parfaitement dans cette tendance d'ultra-personnalisation, Getynd va au-delà d'une simple originalité apportée par les embouts, la matière ou le coloris de sa tringle à rideaux.

Getynd amène le décor sur la tringle-même et pas seulement sur l'embout.

Par une composition subtile de différents éléments et/ou segments, dans un grand choix de matières et de finitions, Getynd permet de créer une barre à la carte, et de qualité.

Avec les barres à rideaux Getynd, les tubes en acier (Acier nickelé, Epoxy noir, Bronze, Laitonné mat) se marient à des décors en bois, en cuir, en nickel... et ce dans plusieurs déclinaisons de finitions !

Ambiance contemporaine, urbaine, ethnique... les barres à rideaux Getynd s'accordent à tous les styles de décoration, mettant en valeur non seulement les rideaux, double-rideaux, mais également toute la fenêtre.



Matières haut de gamme et barres d'une épaisseur supérieure: **une qualité garantie**

Le créateur de Getynd, Philippe Durand, accorde une importance particulière à la qualité des matériaux choisis et à la fabrication des tringles.

Ainsi, au gré de ses voyages et de ses échanges, il a su ramener l'inspiration de divers savoir-faire artisanaux et l'amour des matériaux de qualité : travail des maîtres verriers, art du fer forgé...

Cela se traduit par une **sélection de matières variées, mais toujours haut de gamme** : inox, acier nickelé, chêne massif, laiton...

Cette recherche de la qualité se reflète également dans les embouts : dans les collections Bohème et Céramique, chaque embout est unique.

Réalisés en verre soufflés suivant la méthode Murano par des maîtres verriers pour la gamme Bohème, ils sont en poterie recouverts de feuilles argentées ou dorées, travaillés dans le respect de la tradition artisanale pour la collection Céramique.

Cette qualité supérieure se retrouve également dans l'épaisseur choisie pour les tubes des barres Getynd. Toujours réalisés dans une épaisseur d'1 mm (avec un insert qui gonfle à l'intérieur), ils sont plus épais qu'une tringle standard de ce type. Cela apporte une grande rigidité et une solidité, offrant ainsi une excellente qualité garantie dans le temps.

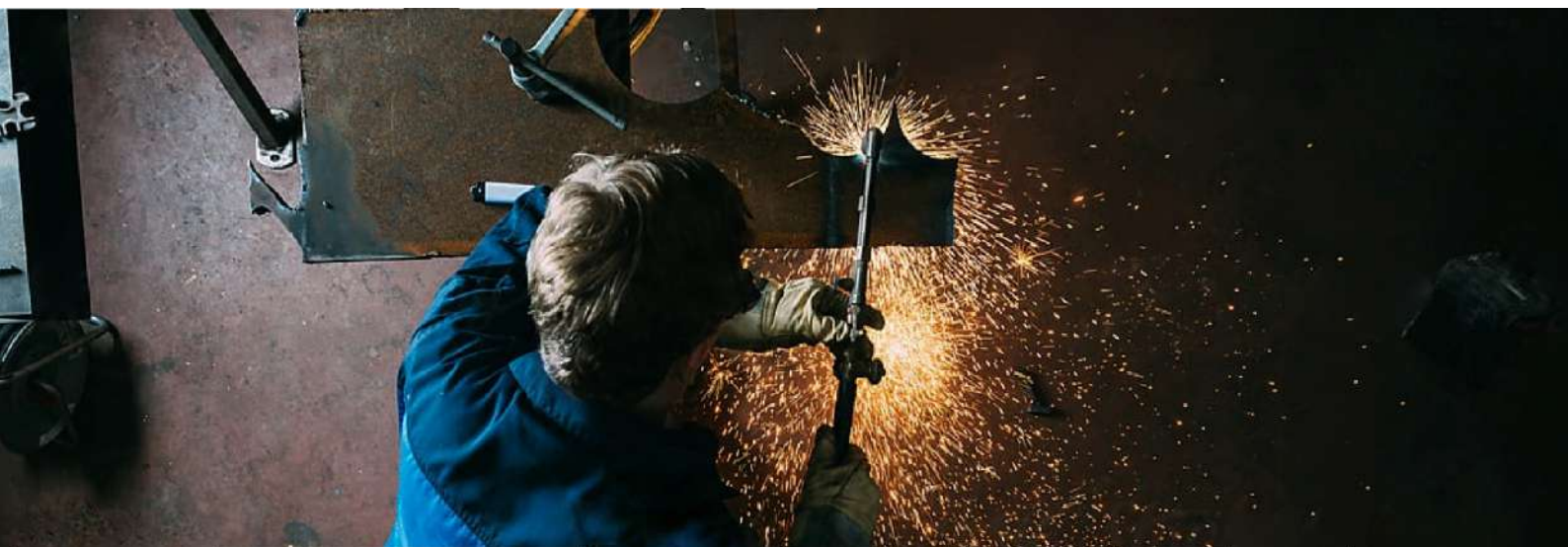

Qu'importe la longueur de la tringle et sa distance de transport... **le conditionnement se fait pratique!**

Au-delà du style, le procédé de composition et d'assemblage des barres à rideaux, les ensembles de tringles Getynd permettent de **s'adapter à toutes les configurations et dimensions**.

La problématique de transport de la tringle a également été au cœur des réflexions du créateur de Getynd, qui tenait à trouver une solution pratique pour toutes les dimensions, tout en garantissant un produit final parfait. Ainsi **Getynd a breveté un système d'assemblage unique de ses barres à rideaux afin de proposer un conditionnement simplissime à expédier et transporter**.

La conception de ce système est basée sur l'assemblage de segments standardisés de tubes ou de bâtons bois.

Getynd peut ainsi **répondre dans un délai court** aux diverses demandes de compositions, y compris de dimensions spéciales.

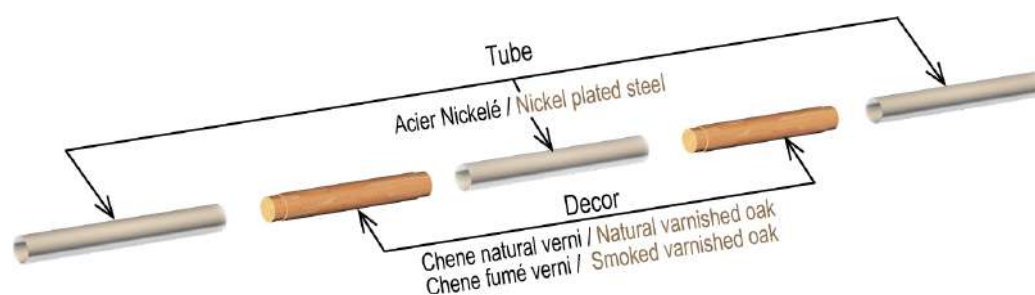

Quelle que soit la longueur finale de la tringle souhaitée, l'emballage est le même : une boîte rigide de 105cm x 15cm x 15cm avec sur-conditionnement de protection. Grâce à la **dimension réduite de cet emballage**, l'envoi ne nécessite pas l'intervention de transports spéciaux (même pour une barre de 4 mètres), permettant un coût d'expédition réduit et une excellente sécurité d'envoi.

Ainsi, le transport de la tringle à rideaux Getynd est pratique et sécurisé, quelle que soit la distance à parcourir (notamment à l'étranger).

Les collections Getynd

De la gamme Linéa, qui dévoile une approche de « bijouterie » avec ses bagues discrètes et élégantes, à la série Montana qui, par ses généreux segments de bois, modernise l'effet chaleureux du bois avec l'acier nickelé... **les collections proposées par Getynd répondent à des goûts et attentes fort variés.**

On remarque aussi le cuir des barres Paddock ou encore les embouts en cristal de la collection Bohème, pour se démarquer tout en originalité ! Et si un désir de contemporain design se profile, les gammes Élégance et Studio sauront ravir les envies de sobriété, rehaussée de détails chics...

Toutes les collections Getynd reposent sur des **segments de longueur, de matières et de finitions différentes**, assemblés de façon symétrique pour composer des barres à rideaux sur mesure de 1,00 m à 4,00 m et de 10 cm en 10 cm.

Chaque gamme possède différents embouts, et plusieurs supports.

Collection **Montana**

La collection Montana présente un assemblage de tubes en Acier Nickelé (de diamètre 30 mm) et de bâtons en chêne massif. Cette alliance sublime le charme naturel et la chaleur du bois massif, tout en le modernisant avec l'acier. Montana s'inscrit ainsi dans une tendance très chic et contemporaine, tout en restant chaleureuse, parfaite pour une ambiance « campagne chic » ou encore un style scandinave, avec ses lignes épurées.

Les segments bois existent en 2 coloris : chêne fumé et chêne naturel.



Raccords



Supports

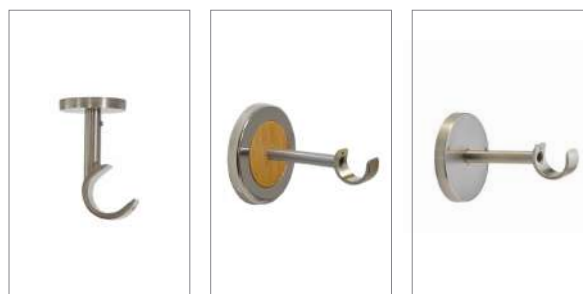

Embouts

Des embouts aux formes contemporaines alliant le Bois, matériau traditionnel, à l'Acier nickelé, matériau des plus contemporain. Cet harmonieux contraste vous fera redécouvrir l'authenticité du Bois naturel.



Collection Paddock

La collection Paddock associe des segments en cuir à des tubes en Acier Nickelé (de diamètre 30 mm). Ces barres sont d'un grand raffinement grâce aux cuirs travaillés par des artisans, avec leurs piqures de type « sellerie » croisées ou droites.

Les segments en cuir sont disponibles en 3 coloris : cuir camel, corail et noir.



Décors



Supports

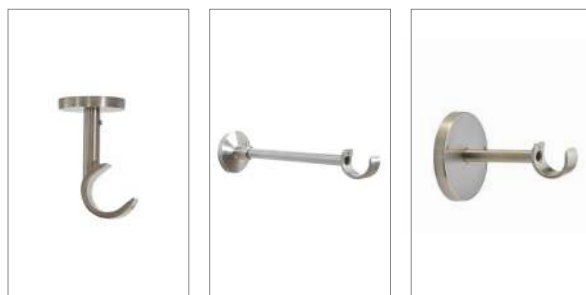

Embouts

Des embouts en forme de Capuchon ou de Disque fermeront l'extrémité des barres ou seuls, les segments de tubes gainés de Cuir apporteront ce décor original et sophistiqué à la fois.



Collection **Bohème**

La collection Bohème se compose de tubes en acier Nickelé (diamètre 30 mm), assemblés par des raccords finition Laiton Brillant ou Nickel Brillant.

Ces raccords, disponibles en coloris nickel ou laiton, apportent un chic subtil à ces ensembles de barres à rideaux.



Raccords



Supports

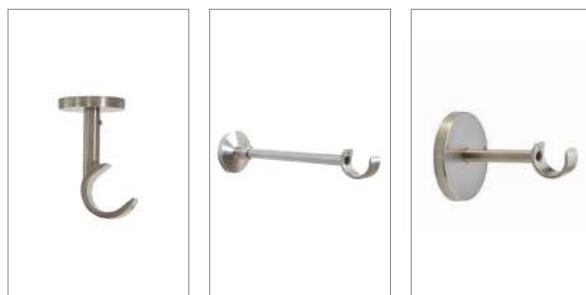

Embouts

Cette gamme se magnifie par des embouts en verre soufflés suivant la méthode Murano réalisés par des maîtres verriers. Disponibles en divers coloris (noir, pourpre, azur, ambre ou blanc), chaque embout est une pièce unique. La pureté du cristal et l'originalité des formes apportent une grande originalité, pour une tringle à rideaux unique.



Collection **Elégance**

La collection Elégance repose sur une composition de tubes en acier Nickelé, Noir ou Laiton Bronze Brossé, Laiton Mat (diamètre 30 mm), assemblés par des raccords finition Laiton Brillant, Nickel Brillant ou Bronze.

L'association de ces raccords délicats, des tubes raffinés en métal et d'embouts élégants ton sur ton s'accorde à merveille à un style contemporain chic.

Cette collection se présente en plusieurs gammes de finitions : Bronze Brossé, Nickel Brillant, Laiton Mat, Noir Mat.



Raccords

Bronze Brossé



Nickel Brillant



Laiton Mat



Noir Mat



Embouts

Bronze Brossé



Nickel Brillant



Laiton Mat



Noir Mat



Collection **Botanica**

La collection Botanica met à l'honneur le travail du Fer Forgé. En revisitant ce matériau, les tringles Botanica offrent un design original, tout en restant subtil. Les formes des embouts mais également les supports décoratifs apporteront une délicate authenticité à tous les styles de décoration.

Le fer forgé s'unit ici à des segments de tubes en acier Noir Mat (diamètre 25 mm) assemblés par des raccords de coloris Bronze ou Nickel Brillant : ces ensembles de tringle à rideaux conjuguent ainsi le charme artisanal à la modernité de l'acier.



Raccords



Supports

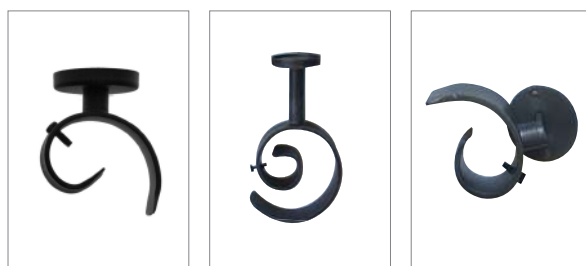

Embouts

Le Fer Forgé peut aussi être des plus épurés. Ces embouts par leurs formes déliées apportent légèreté et volume sur des barres aux couleurs "noircies".



Collections Linéa et Studio

Ces deux collections, Linéa et Studio, ont été conçues selon une approche de «bijouterie». Via l'union de tubes en acier Nickelé, reliés par des raccords en laiton brillant ou nickel brillant, ces bagues d'assemblage sont discrètes mais apportent un effet très chic... comme l'assemblage d'une gourmette or & argent !

Les tubes de Linéa et Studio sont tous deux de coloris Nickel Brillant, la collection Studio se distingue par sa finition acier Nickelé mat.



Raccords



Supports



Embouts

Les embouts Linéa s'appuient sur des formes épurées, tandis que la gamme Studio s'orne d'embouts de formes plus classiques, mais modernes. Ainsi rehaussés par des embouts sobres et actuels, les ensembles des collections Linea et Studio valorisent avec élégance un style design et contemporain.

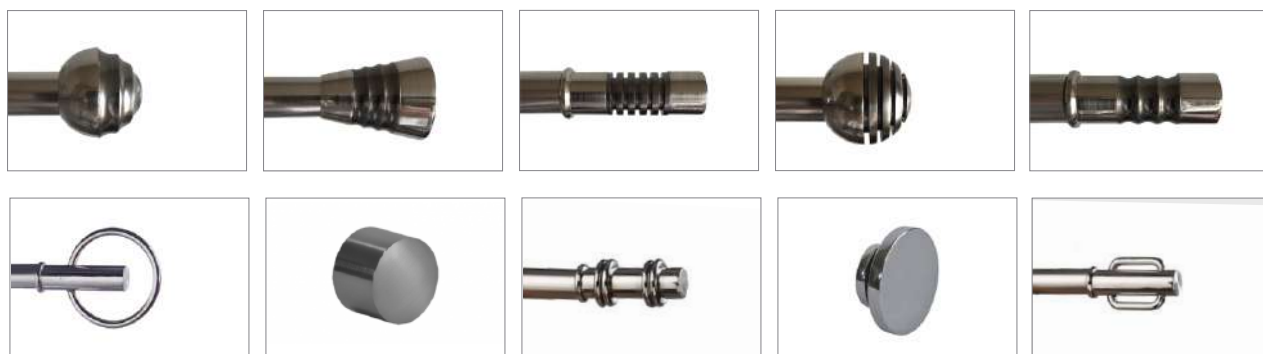

Collection **Céramique**

La collection Céramique repose également sur l'élégant assemblage de tubes en acier Nickelé (diamètre 20 mm) par des raccords finition Laiton Brillant ou Nickel Brillant.

La collection Céramique, en combinant la beauté de la céramique artisanale à l'élégance des ensembles de barre à rideaux Getynd, apporte une touche d'authenticité modernisée et esthétique aux intérieurs. Ces tringles à rideaux sublimeront parfaitement une décoration ethnique chic.



Raccords



Supports

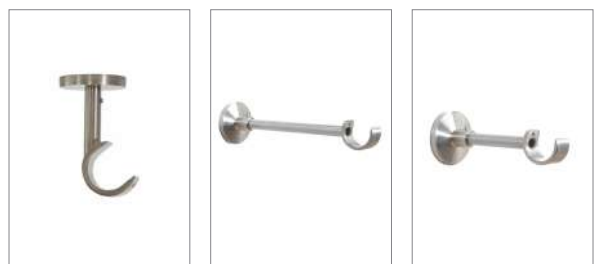

Embouts

Les embouts en céramique dévoilent ici un véritable charme artisanal, où chaque pièce est unique. Travaillés dans le respect de la tradition, les embouts de cette collection sont réalisés en poterie, puis recouverts à la feuille argentée ou dorée. Ils sont disponibles en coloris noir métallique, argenté ou doré.



Des supports variés et astucieux

Support intermédiaire central ouvert

(uniquement pour les barre de diamètre 30 mm)

En cas de baies vitrées ou fenêtres de grande largeur, il est possible grâce à ce support de n'avoir qu'un seul rideau, replié d'un côté, qui coulisse sur toute la longueur. Ce support spécial, avec des anneaux ouverts, permet à un rideau unique de glisser sur toute la longueur d'une baie vitrée, sans être bloqué par un support intermédiaire.

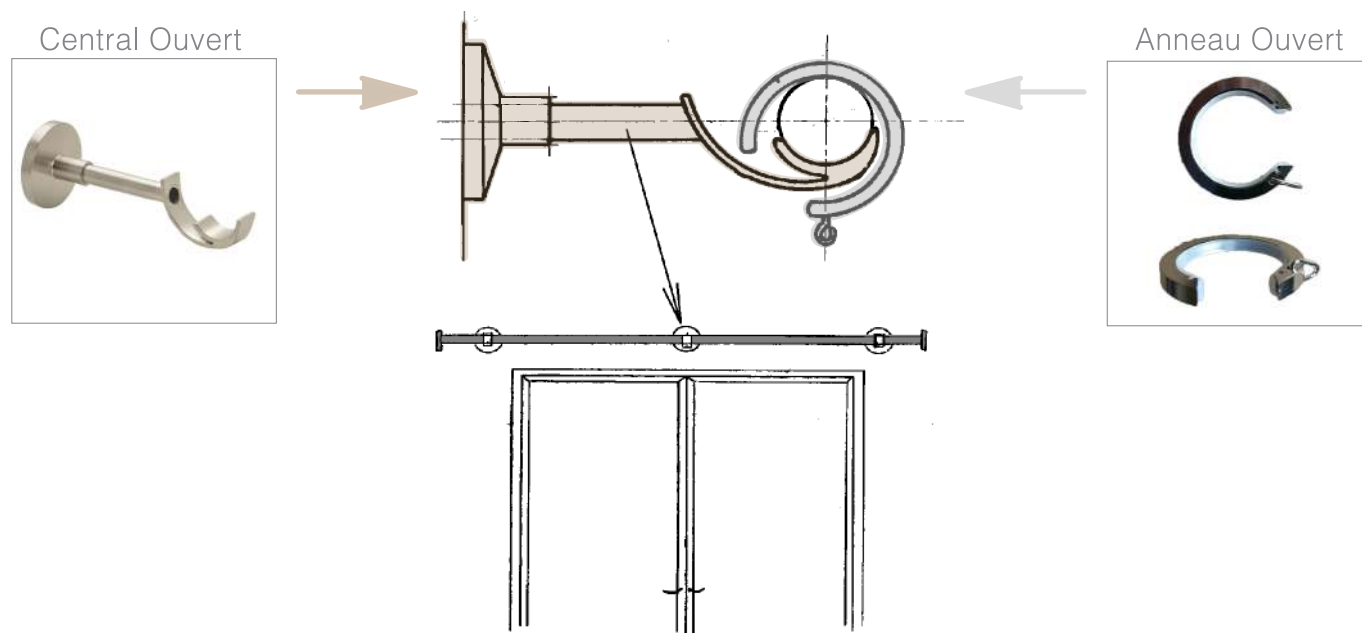

Support contemporain « spécial placo »

(avec grande embase de fixation)

Avec des supports standards, de 50 mm avec 3 points de fixation, le Placo a tendance à s'abîmer. C'est pourquoi, Getynd propose une grande embase de fixation, de 85 mm (toujours avec 3 points de fixation), qui permet d'éviter l'arrachement du Placo grâce à un espacement supérieur.

Ce support est proposé en 11 cm / 18 cm / Double pour les collections : Montana, Paddock, Bohème, Élégance, Botanica.



Rail Delta

Getynd propose également le Rail Delta Nickel Brossé, un système de rail aluminium au profil plat et élégant.

Pour ce modèle, il est alors possible de choisir différents types d'ouverture, centrale ou latérale, avec replis du rideau à gauche ou à droite, et équipé ou non du système Wave de glisseurs. Des supports de face sont proposés de longueur 11 cm ou 18 cm.

Le conditionnement diffère quelque peu des autres ensembles de tringles à rideaux Getynd, mais quelle que soit la longueur du rail, grâce à un système de jonction esthétique et pratique, l'emballage n'excède jamais plus de 2,40 m.



Qui est **le créateur** de Getynd ?

Getynd est une marque* de tringles à rideaux, avec système d'assemblage breveté, qui a été créée par Philippe Durand.

Formé à l'origine en dessin industriel, Philippe Durand découvre rapidement l'univers de la tringle à rideaux au sein de la société BLOME... pour ne plus le quitter. Il évolue ainsi depuis 20 ans dans le secteur du décor de la fenêtre, et plus précisément dans le développement et la commercialisation de gammes de barres à rideaux.

En 2004, il lance sa propre « collection exclusive », avec sa sœur. Il collabore régulièrement sur différentes collections pour des enseignes (Leroy Merlin, Castorama, Bricorama...) ou sociétés de distribution (Heytens, BHV, Atelier 28...).

A partir de 2008, il enrichit ses connaissances en travail artisanal, approchant ainsi par exemple le Maroc pour leur savoir-faire en Fer Forgé.

Il se spécialise de plus en plus dans le travail de tringles à rideaux haut de gamme, pour décorateurs, architectes d'intérieur, boutiques et réseaux de vente professionnels.

En 2019, il décide de lancer un nouveau site internet pour distribuer sa marque Getynd en direct aux particuliers, via un système de commande en ligne.



©Christophe Demonfaucon

« Pour concevoir des gammes variées et esthétiques, j'aime m'inspirer de diverses influences, au gré de mes échanges et voyages », explique Philippe Durand.

« Quand je crée un produit, je n'oublie pas non plus l'importance de l'approche pratique. Je dessine toujours à partir des possibilités de réalisation, en réfléchissant aux besoins en outillage et production pour générer le produit le plus qualitatif possible. »

Renseignements pratiques

<http://www.getynd.com>

Exemple de prix par collection, pour une longueur de 120 cm :

<u>Collection Montana</u>	<u>147,50€ TTC</u>	<u>Collection Botanica</u>	<u>130,90€ TTC</u>
<u>Collection Paddock</u>	<u>89,60€ TTC</u>	<u>Collection Linea</u>	<u>74,10€ TTC</u>
<u>Collection Boheme</u>	<u>161,19€ TTC</u>	<u>Collection Studio</u>	<u>69,90€ TTC</u>
<u>Collection Elegance</u>	<u>83,30€ TTC</u>	<u>Collection Ceramica</u>	<u>116,90€ TTC</u>

Tous les prix, de toutes les compositions, sont calculables sur le site internet.

Transport : GRATUIT en France Métropolitaine.

Achat en ligne :

Achat en ligne via un paiement sécurisé.

Les retours sont gratuits sous 30 jours.

Livraison rapide & internationale :

Expédition sous 5 à 6 jours, livraison sous 72 heures.

Les produits Getynd peuvent être envoyés dans tous les pays.

Contact Presse :

Agence FP&A - Adeline Vallet
01 30 09 67 04 - 06 68 41 56 56
adeline@fpa.fr



Getynd